

# スズキ認定中古車

## 車両状態証明書



総合評価点	修復歴
4.5	無 査定協会が定める修復歴車ではありません

機能	★	整備・保証付き販売です
内装	★	目立つ損傷はありません
外装	★	目立つ損傷はありません
走行	★	実走行距離です

S 6 5 **4.5** 4 3.5 3 2 1 R

小さな傷・凹み、軽微な補修跡がある状態です

凹・曲  
U  
傷  
A  
変色  
P  
さび  
S  
腐食  
C  
修理跡  
W  
交換跡  
XM  
割・穴  
T

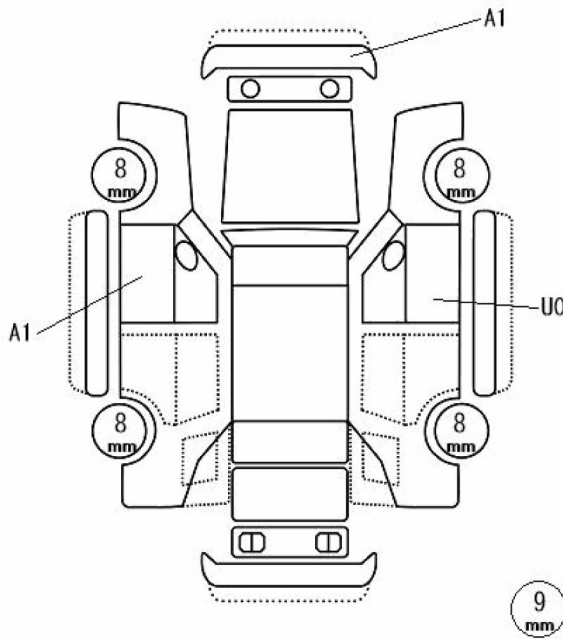

備考 シートにシミ 内装傷 ステップ傷  
外装に1cm未満の損傷

車種	Jimny
グレード	XC
シフト	M/T
ボディカラー	キネティックイエロー
初度登録年月	令和 1年 10月
車検有効期間	令和 3年 10月 17日
型式	3BA-JB64W
車台番号	JB64W-0000000
排気量	0.658 L
乗車定員	4人
走行距離	8,823 km

### 装備品

※右記以外の装備品についてはスタッフにお尋ねください。

ナビ	カメラ	ABS	ETC	イモビ	アルミホイール	LEDライト
4WD	MT	ターボ	ドラレコ	プッシュスタート	整備手帳	取扱説明書



一般社団法人 自動車公正取引協議会 監修

本書は、表示項目・方法、運用体制について、一般社団法人自動車公正取引協議会の定める基準を満たした「スズキ認定中古車制度」に基づき作成したものです。

**JAFA** 一般財団法人 日本自動車査定協会

一般財団法人日本自動車査定協会は、スズキ認定検査員の研修、資格試験及び年一回実施する監査業務を行っております。

## スズキ認定検査員

### 車両状態証明書

上記車両の車両状態検査は、スズキ㈱の定める「検査基準」並びに一般財団法人日本自動車査定協会の定める「修復歴の定義」に基づき、スズキ代理店のスズキ認定検査員が実施しました。

販売店名	証明書番号	HNBSUZ00-000037-1
証明書発行日	車両検査日	令和 2年 4月 1日
令和 2年 4月 1日	1級査定士 No	00-9001

（不許複製）

本証明書に関するお問い合わせは販売店がお受けいたします。裏面事項を必ずお読みください。



# 車両状態証明書の見方

## 1. 評価点について

### (1) 総合評価点

車両にある暇疵の状態と経過月数・走行距離により、その車両の総合評価点(10段階)を表示します。

総合評価点	経過月数※1	走行距離	評価点設定イメージ
S	新車登録後12ヶ月以内	10,000km未満	ほぼ新車の状態で、内外装、無傷・無補修の状態です。
6	新車登録後36ヶ月以内	30,000km未満	内外装、無傷、無補修の状態です。
5		50,000km未満	目立たない傷・凹み等が少しあるが、概ね良好な状態です。
4.5		100,000km未満	小さな傷・凹み、軽微な補修跡等があるが、そのまま加修せずに十分乗れる状態です。
4		150,000km未満	目立つ傷・凹み等が少しあり、加修が必要と思われる箇所が数ヶ所ある状態です。
3.5			大小の加修を必要とする箇所が数ヶ所ある状態。又は外板②※2適用車です。
3			大小の加修を必要とする箇所が多数ある状態です。
2			加修を必要とする箇所が車両全体にある状態です。
1			消火剤散布車・冠水車 (歴車を含む)
R			修復歴車

※1.経過月数の計算は初度登録月を1ヶ月として計算します。 ※2.外板②とは交換跡(溶接止め外板)及び骨格部位に修復歴とならない損傷又は痕跡があるものです。

### (2) ☆付与

下記の項目に該当する車両に、それぞれ☆の有無で状態を表します。

機能	整備・保証付きの販売であれば付与します。
内装	補修の必要な目立つ損傷、悪臭等がなければ付与します。
外装	補修の必要な目立つ損傷がなければ付与します。
走行	整備記録簿等があり、実走行であることが確認できれば付与します。

## 2. 修復歴の定義について

一般財団法人 日本自動車査定協会の「中古自動車査定基準及び細則」に定められた「交通事故やその他の災害により、自動車の骨格等に欠陥を生じたもの、又はその修復歴があり、商品価値の下落が見込まれるもの」としています。

## 3. 使用記号

記号	意味	記号	意味
U	凹み・曲がり	W0	塗装跡のみや板金修理跡が良好なもの
A	傷・ささくれ	W1	目立たない板金修理跡
P	変色・退色・剥げ・シール(テープ)跡	W2	目立つ板金修理跡
UA	傷を伴う凹み	W3	板金修理跡で再修理を要するもの
S	さび	XM	交換跡(ネジ止め外板)
C	腐食	XM②	交換跡(溶接止め外板)
T	割れ・亀裂・穴	M	修復歴

記号	乗用車・商用車(主に大きさを表します)	記号	小型トラック(主に状態の程度を表します)
0	500円玉サイズ未満	0	修理しない
1	カードサイズ未満	1	目立たない
2	A4サイズ未満	2	目立つ
3	A4サイズを超えたもの	3	それ以上(全体的に修理又は交換が必要)

## 一般財団法人 日本自動車査定協会とは

一般財団法人 日本自動車査定協会は、中古自動車の公正な価格、機能の査定を行うことにより、わが国における自動車産業の健全な発展と流通秩序の確立に資するために、昭和41年6月に経済産業省並びに国土交通省の許可のもとに設立された第三者的機関であり、①中古自動車の価格査定、②解約車両の評価、③裁判所の命令による係争車両の鑑定評価、④中古車価格ガイドブックの刊行等、中古車の価格に関する諸事業を行っています。



## スズキ1級査定士とは

スズキ1級査定士は、一般財団法人 日本自動車査定協会が監修し、スズキ(株)が実施するスズキ査定技能検定に合格した者です。弊社は一般財団法人 日本自動車査定協会のご協力のもと、スズキ1級査定士を育成しています。

スズキ  
1級査定士

## 4. 注意事項

車両状態証明書に記載された内容については、表記の代理店において表記の検査日時時点の査定結果を示すもので、表記の代理店以外における査定結果を保証するものではありません。車両状態保証書に記載の内容は、スズキ(株)の定める評価基準に基づき、上記のスズキ1級査定士が車両の外装および内装の状態を検査したもので、車両の全ての暇疵を表示するものではありません。なお、車両の走行または機能に関しては、別途係員にお問合せください。

記載の内容を確認しました。

年 月 日 お客様ご署名欄